

ШРМ -14

ИНСТРУКЦИЯ ПО СБОРКЕ



Комплект поставки ШРМ-14

№ п/п	Наименование детали	№ рис.	Количество, шт.
1.	Панель фасадная	1	1
2.	Крышка шкафа	2	1
3.	Дно	3	1
4.	Полка	4	3
5.	Боковая стенка (левая)	5	1
6.	Боковая стенка (правая)		1
7.	Задняя стенка	6	1
8.	Дверь	7	4
9.	Замок		4
10.	Ось		8
11.	Саморез 4×15		22
12.	Шайба 4		22

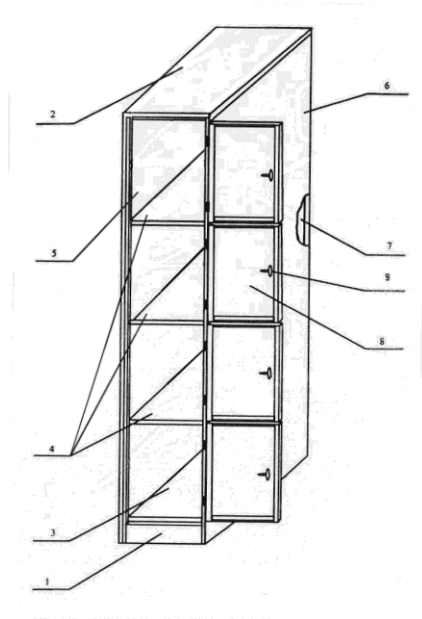

Извлеките элементы шкафа из упаковки и ознакомьтесь с их конструкцией.

Панель фасадная (рис.1). В боковых деталях имеются 4 продолговатые отверстия для соединения с боковыми стенками шкафа.

Крышка шкафа (рис.2). На внутренней поверхности крышки с трех сторон располагаются 3 детали с продолговатыми отверстиями для крепления к боковым и задней стенкам.

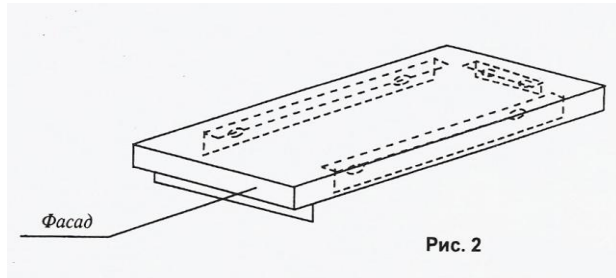
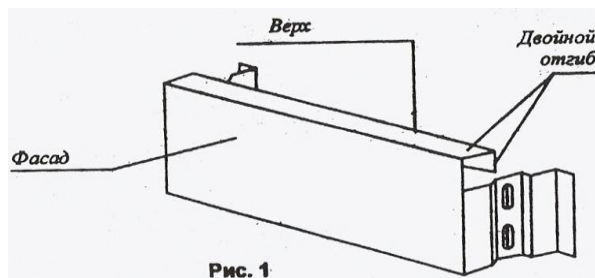

Боковая стенка (рис.3). На фасадном торце правой стенки расположены петли для навески дверей. В задней части стенки образован «Г»-образный паз. В него при сборке заводится отгиб задней стенки.

Задняя стенка (рис.4) имеет в верхней части деталь с двумя отверстиями для крепления к ней крышки.

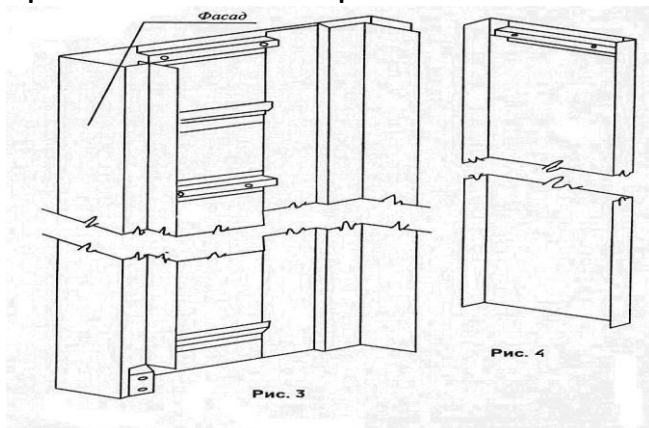

Дно (рис.5). По бокам дна приварены два уголка для крепления к боковым стенкам.

Полка (рис.6). Кроме уголков, приваренных с боков, на полке имеются еще два уголка с продолговатыми отверстиями для крепления к боковым стенкам.

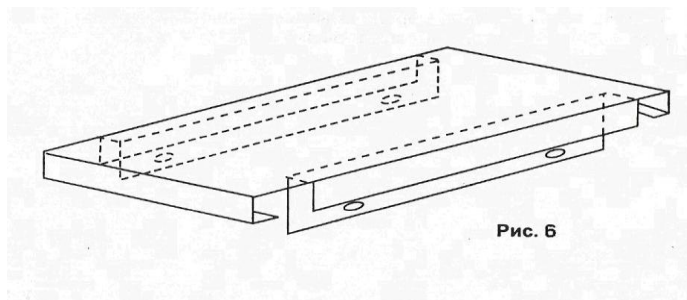
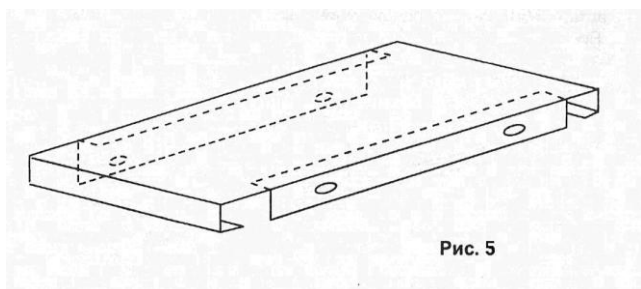

Двери (рис.7). Двери имеют по две петли для навески их на боковую стенку шкафа и отверстия для установки замков.

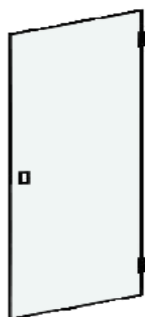

ПОРЯДОК СБОРКИ ШКАФА

Сборку шкафа следует начинать в горизонтальном положении фасадом вниз.

1. Перед сборкой саморезом нарезать резьбу в отверстиях боковых и задней стенок.
2. Фасадная панель устанавливается между боковыми стенками и крепится к ним четырьмя саморезами с шайбами.
3. В направляющие пазы боковых стенок задвигается до упора задняя стенка.

Дальнейшая сборка шкафа производится в вертикальном положении.

4. Сверху одевается крышка и крепится саморезами к боковым и задней стенкам.
5. Устанавливаются полки и закрепляются с помощью саморезов.
6. Устанавливается дно.
7. В петли боковой стенки вставляются оси и на них навешиваются двери.
8. В отверстия дверей вставляются замки.